

HEGTOKOS ACÉLKARIMA

Socket weld

ANSI B 16.5

1500 lbs

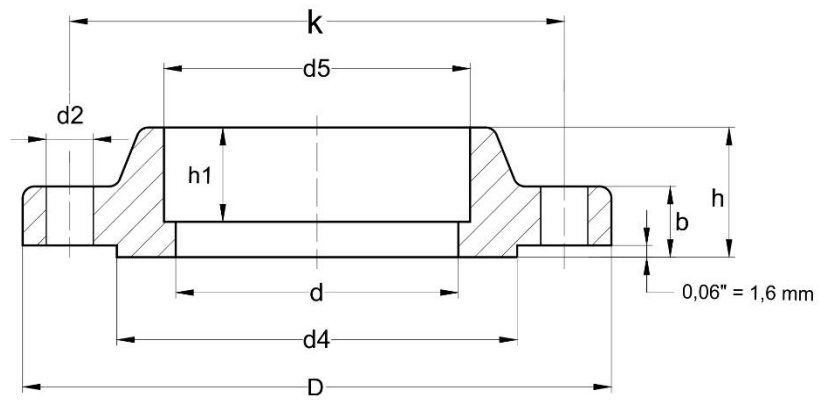

DN	Cső átmérő	D	d5	d	h1	b	h	d4	n	d2	k	súly (kg)
1/2"	21,3	120,7	22,4	A vevő által meghatározott	9,7	22,4	31,8	35,1	4	22,4	82,6	1,8
3/4"	26,7	130	27,7		11,2	25,4	35,1	42,9	4	22,4	88,9	2,41
1"	33,4	149,4	34,5		12,7	28,4	41,1	50,8	4	25,4	101,6	3,55
1 1/4"	42,2	158,8	43,2		14,2	28,4	41,1	63,5	4	25,4	111,3	4,02
1 1/2"	48,3	177,8	49,5		15,7	31,8	44,5	73,2	4	28,4	124	5,45
2"	60,3	215,9	62		17,5	38,1	57,2	91,9	8	25,4	165,1	10,2
2 1/2"	73	244,3	74,7		19,1	41,1	63,5	104,6	8	28,4	190,5	13,9

